

סדרה 4E



DEUTZ



FAHR

4080E 2WD - 4070E 2WD
4100E - 4090E - 4080E - 4070E



סדרת 4E החדשה. מבנה קומפקטי פוגש חדשנות נפלאה.



סדרה 4E				נתונים טכניים	
4100E	4090E	4080E	4070E		
FARMotion	FARMotion	FARMotion	FARMotion		
III B	III B	III B	III B	מנוע	
2,887 / 3	2,887 / 3	2,887 / 3	2,887 / 3	תקן פליטת מזהמים	
97 / 71	88 / 65	75 / 55.4	65 / 48	צילינדרים / נפח מנוע	מס' / סמ"ק
92 / 67.3	84 / 61.6	75 / 55.4	65 / 48	הספק מרבי (ECE R120)	קו"ט / כ"ס
3,500 / 2,500	3,500 / 2,500	3,500 / 2,500	3,500 / 2,500	הספק במהירות מנוע נקובה (ECE R120)	קו"ט / כ"ס
2,100 / -	2,100 / -	2,100 / 2,166	2,100 / 2,166	כושר ההרמה של הרתם ההידראולי	ק"ג
3,000 / -	3,000 / -	3,000 / 2,800	3,000 / 2,800	האחורי (סטנדרטי/אופציונלי)	מ"מ
				רוחק סרנים (4WD / 2WD)	ק"ג
				משקל כולל (4WD / 2WD)	ק"ג

הזאת. עם זווית היגוי של 55°, נועלי דיפרנציאל והינע ארבעה גלגלים עם הפעלה מכנית או אלקטרו-הידראולית, ובלמים בכל ארבעת הגלגלים, סדרת 4E החדשה מפגינה זריזות ויציבות בכל מצב. נקודות הריתום מציעות רב-תכליתיות יוצאת מן הכלל. האופציות כוללות כושר הרמה עד 3,500 ק"ג, משאבות הידראוליות עבור ספיקה של 42 ליטר/דקה או 50 ליטר/דקה, ועד לשלוש יחידות בקרה מאחור וארבע תצורות של PTO (מפרש כוח). סביבת הנהג עומדת בתקני הנוחות הגבוהים ביותר. המיקום והסידור של אמצעי הבקרה נקבע תוך יישום עקרונות הנדסת האנוש המתקדמים ביותר. לוח המכשירים החדש מספק מידע ברור אודות כל תנאי הפעולה. ניתן לכוון הן את גלגל ההגה והן את מושב הנהג. אזור הרגליים מציע שפע של מרחב. עם סדרת 4E החדשה, חברת דויטץ-פאהר מוכיחה שוב עד כמה הטרקטורים שלה יכולים להיות נוחים ורב-תכליתיים.

לחצר המשק, לאסם ולעבודות שדה קלות - טרקטור מסדרת 4E החדשה הוא הטרקטור האידיאלי עבור משקים קטנים יותר ועסקים פרטיים, כמו גם עבור רשויות מקומיות וחברות גננות. אפשר לבחור בין שישה דגמים - והם מוצעים הן עם הינע 2-גלגלים והן עם הינע 4-גלגלים, ובטווח הספקים שבין 65 כ"ס (48 קו"ט) לבין 97 כ"ס (71 קו"ט). כאן תוכל למצוא בוודאות את הטרקטור המתאים באופן מושלם לפרופיל העבודה שלך. מכסה המנוע החסון, המיוצר כיחידה אחת מפלדה איכותית, מצטיין בעיצוב מודרני ומקרין ממבט ראשון שטרקטור זה מציע טכנולוגיה חדשנית במבנה קומפקטי. מנועי שלושה-צילינדרים FARMotion החדשים הם חזקים מאוד, אמינים וחסכוניים. ניתן לבחור מבין ארבע תיבות הילוכים: שתיים עבור מהירות נסיעה של 30 קמ"ש ושתיים עבור 40 קמ"ש. דויטץ-פאהר פיתחה את הסרנים הקדמיים במיוחד עבור משפחת הטרקטורים

הטבע, האנשים והטכנולוגיה בהרמוניה מושלמת. ההרגשה פשוט נהדרת כאשר אתה יכול לסמוך על הציוד שלך. ברוך הבא לסדרת 4E החדשה.







מנוע FARMOTION. מבנה קומפקטי פוגש עצמה רבה.

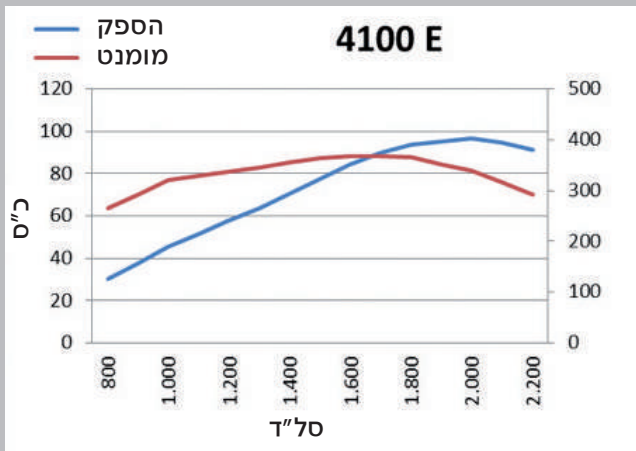

הספק מקסימלי ומומנט קבוע אפילו בתחום המהירויות הנמוכות של המנוע.



הגדרות מהירות מנוע אלקטרוניות. נוחות מעולה בזמן עבודה שגריתית יום-יומית.

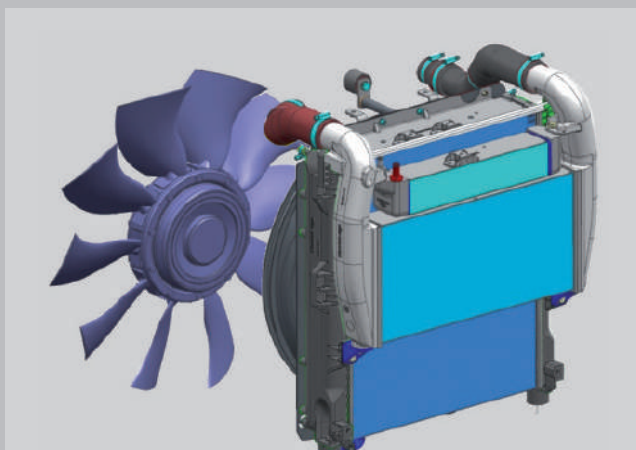

חדש: מערכת קירור עם משטח קירור מוגדל ומניפה עם מצמד צמיגות.

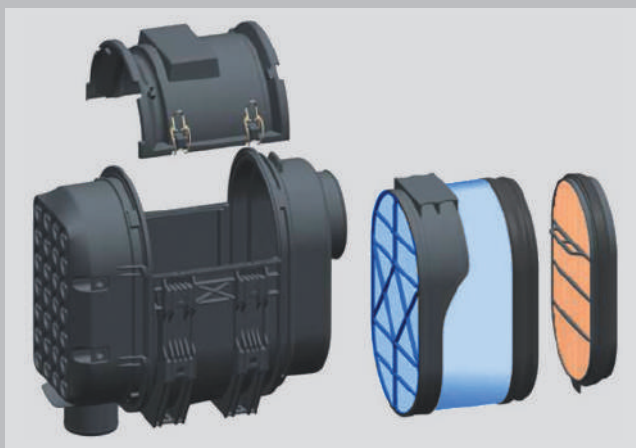

חדש: מסנן אוויר PowerCore דו-דרגתי בעל תחזוקה נמוכה עם פולט אבק.

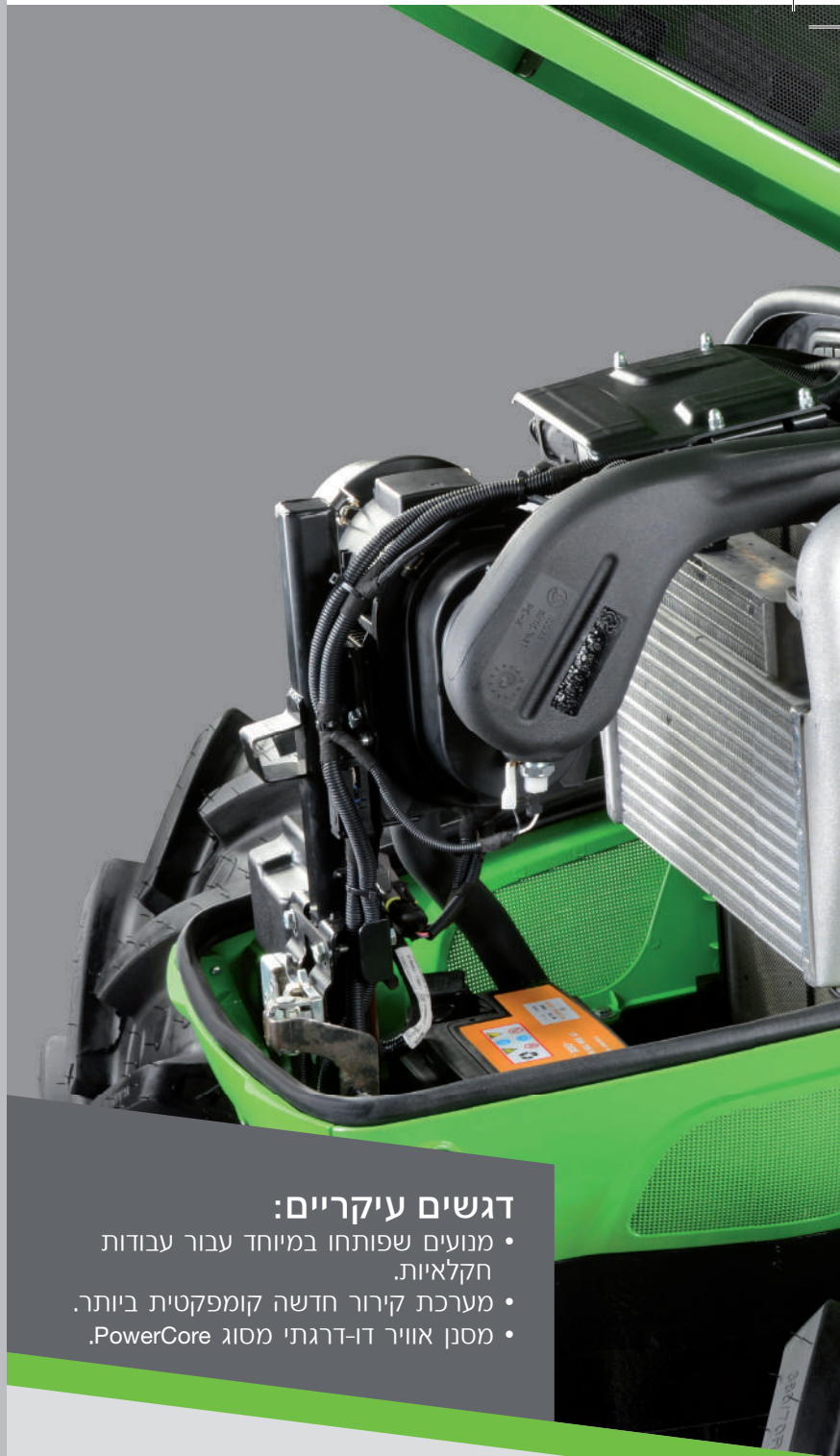

דגשים עיקריים:

- מנועים שפותחו במיוחד עבור עבודות חקלאיות.
- מערכת קירור חדשה קומפקטית ביותר.
- מסנן אוויר דו-דרגתי מסוג PowerCore.

מתחת למכסה המנוע המתוכנן מחדש פועלים מנועי שלושה צילינדרים FARMotion קומפקטיים מאוד (תקן פליטת מזהמים stage III B). מנועי מסילה משותפת אלה, שפותחו במיוחד עבור יישומים חקלאיים, מצוידים בהזרקה אלקטרונית, נפח מנוע ממוטב, מערכת סחרור גזי פליטה (EGR) ומערכת ממיר קטליטי מחמצן (DOC) עבור מנועי דיזל, ומספקים הספק מקסימלי ומומנט קבוע גם במהירויות מנוע נמוכות. מנועי FARMotion הם יעילים ביותר, בעלי צריכת דלק נמוכה ביותר ופליטת מזהמים מינימלית, ומצטיינים ברמות רטט ורעש מינימליות. מאפיינים חדשים אחרים כוללים מערכת קירור קומפקטית עם שטח קירור מוגדל, מצנן ביניים, מערכת קירור דלק, זרימת אוויר משופרת עם מניפה ומצמד צמיגות, ומסנן האוויר PowerCore הדו-דרגתי עם פולט אבק. שתי המערכות מסייעות ליעילות המנוע ותוכננו לרווחי טיפול גדולים כמו גם לביצוע שירות פשוט ומהיר. עם מנועי FARMotion, חברת דויטץ-פאהר שבה ומוכיחה עד כמה יעיל ורב עצמה יכול להיות טרקטור רב-תכליתי קומפקטי.



ציוד תיבת ההילוכים. מבנה קומפקטי פוגש דיוק גדול.

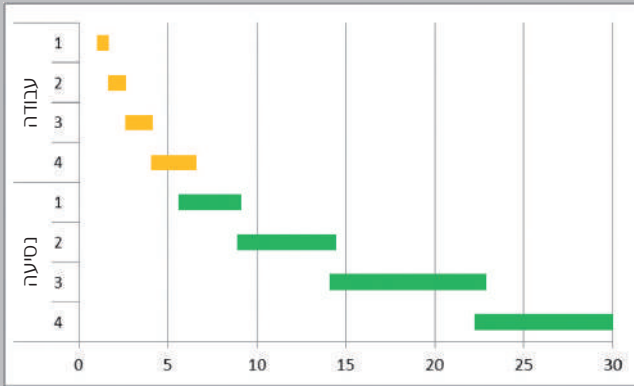

חלוקה מעולה של טווחי ההילוכים החל מ-8+8 הילוכים...

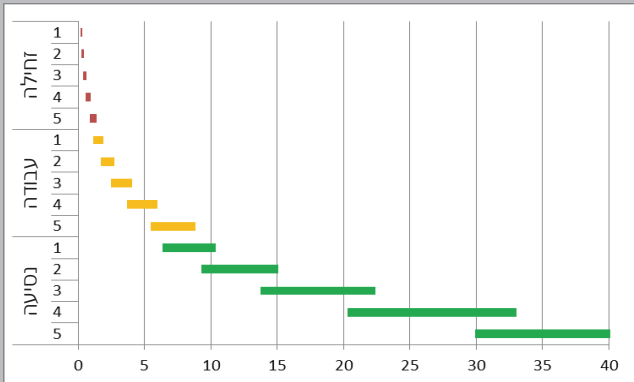

... עד 15+15 הילוכים עם הילוך זחילה ו-ECO.



הבחירה בידך: מהירות סופית 30 קמ"ש או 40 קמ"ש.



דגשים עיקריים:

- ארבע גרסאות של תיבות הילוכים מהן אפשר לבחור.
- 30 קמ"ש או 40 קמ"ש.
- מהירות ECO במהירות מנוע מופחתת.
- החלפת הילוכים ממוטבת.

המהירות הסופית מושגת ב-1,800 סל"ד בלבד, תוך חיסכון בדלק והפחתה של הרעש. תיבת הילוכים shuttle עם 15+15 הילוכים והילוך זחילה למהירויות של 298 מטר/שעה עד 40 קמ"ש וגרסת 15+15 הילוכים ECO המשיגה מהירות נסיעת כביש מלאה ב-1,800 סל"ד בלבד. עם סדרת 4E החדשה, חברת דויטץ-פאהר מוכיחה שוב עד כמה מדויק ויעיל יכול להיות דגם רב-תכליתי קומפקטי.

תיבת הילוכים הנכונה עבור כל פרופיל פעולה והמהירות הנכונה עבור כל סוג של עבודה - עם סדרת 4E החדשה אתה יכול להתמודד עם כל אתגר. יעילות גבוהה עם רמת דיוק מקסימלית - הבחירה עם קיימות ארבע גרסאות זמינות לתיבת הילוכים המכנית. תיבת הילוכים פשוטה עם 12+3 הילוכים עם הילוך זחילה עבור מהירויות של 832 מטר/שעה עד 30 קמ"ש. תיבת הילוכים ECO shuttle סינכרונית מלאה למהירויות של 1.6 קמ"ש עד 30 קמ"ש, שבה



מבנה קומפקטי פוגש כושר תמרון מעולה ובטיחות.



מכסה המנוע הקומפקטי מאפשר זווית היגוי של עד 55°.



אופציה של הפעלה או אלקטרו-הידראולית של ההינע ארבעה-גלגלים ונועל הדיפרנציאל.



בלימה של ארבעת הגלגלים עם דיסקי בלם רטובים.



בלם חניה מכני מותקן ליד מושב הנהג, בטווח גישה נוח.



דגשים עיקריים:

- כושר תמרון מקסימלי.
- חדש: הפעלה אלקטרו-הידראולית של ההינע ארבעה-גלגלים ונועל הדיפרנציאל (דגמי 40 קמ"ש).
- בלימה של ארבעה הגלגלים עם כוח בלימה משתנה (דגמי 40 קמ"ש).

מגוון היישומים עבור משפחת הטרקטורים הזו הוא רחב, אבל המקומות שם הם פועלים לרוב נוסים להיות צפופים. כמו-כן, חשוב שהטרקטור ישמור על אחיזת הגלגלים בכל תנאי הקרקע ויגיב היטב ובאופן אמין לבקורות בכל מצב. כדי להבטיח זאת, דויטש-פאהר פיתחה סרן קדמי מיוחד למדי עבור משפחת הטרקטורים הזאת. יחד עם מכסה המנוע הקומפקטי, הסרן מאפשר זווית היגוי של עד 55° (עבור דגמים עם הינע 2-גלגלים) - כושר תמרון ללא מתחרים. בהתאם לגרסת תיבת ההילוכים, נועל הדיפרנציאל וההינע 4-גלגלים מופעלים באופן מכני (בדגמי 30 קמ"ש) או באופן אלקטרו-הידראולי (בדגמי 40 קמ"ש). אחיזת קרקע מרבית מובטחת בכל התנאים. דגמי ההינע 4-גלגלים מצוידים בשני צילינדרים היגוי ובבלימה של ארבעה-גלגלים, כולל בלמי דיסקי רטובים. בהתאם למצב, אפשר להפעיל את הבלמים בכל ארבעת הגלגלים, או בשניים הימניים או בשניים השמאליים - או בעזרת השסתום המחליף - ניתן לבלום את הגלגל הימני או השמאלי האחורי באופן נפרד. הדבר מספק בטיחות מקסימלית: לא משנה מי, לא משנה היכן ולא משנה מה. עם סדרת 4E החדשה, חברת דויטש-פאהר מוכיחה שוב עד כמה יכול טרקטור רב-תכליתי קומפקטי להצטיין מבחינת כושר התמרון והבטיחות.



המערכת ההידראולית ופעולת
הרתם האחורי. מבנה קומפקטי
פוגש רב-תכליתיות מרשימה.

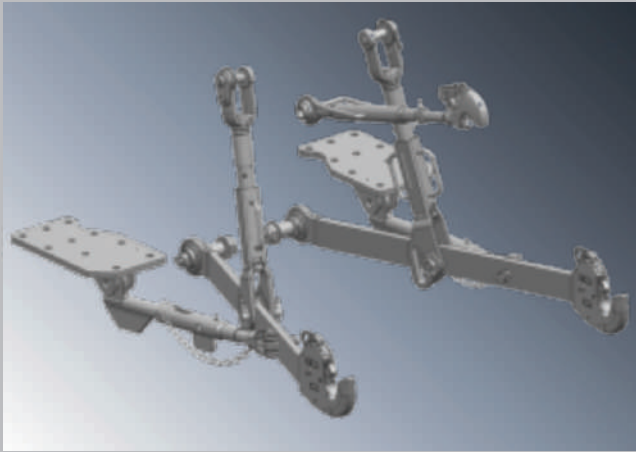

רתם אחורי עם מחברים מהירים מקטגוריה II וכושר הרמה של 3,500 ק"ג.



עד לשלוש יחידות בקרה מכניות מאחור.

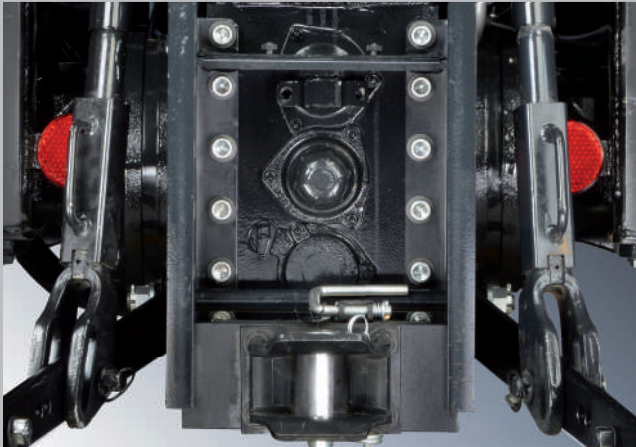

PTO: אפשר לבחור מבין 540 או 540/540ECO או 540/540ECO/1000 או 540/540ECO וגם מפרש כוח (PTO) התלוי במהירות הנסיעה של הטרקטור.

הגרסאות. המשמעות היא שהספק הידראולי מקסימלי זמין תמיד עבור הכלים הייעודיים. סדרת 4E החדשה מציעה גם מגוון אפשרויות עבור ציוד מפרש כוח (PTO). אפשר לבחור מבין ארבע תצורות: 540 או 540/540ECO או 540/540ECO/1000 או 540/540ECO וגם מפרש הכוח (PTO) התלוי במהירות הנסיעה של הטרקטור. מפרש הכוח (PTO) מופעל באופן מכני, דבר המבטיח התחלת פעולה חלקה. מצב הפעולה של מפרש הכוח כשהטרקטור נייח הוא מאפיין חדש. אם מפרש הכוח צריך להמשיך לפעול כשהנהג עוזב את הטרקטור, הנהג חייב לאשר זאת בלחיצה על לחצן. אם הלחצן לא נלחץ, המנוע ידומם אחרי שבע שניות - הבטיחות קודמת לכל. בעזרת נקודות הריתום, דויטץ-פאהר מוכיחה שוב עד כמה גמיש ועתיר שימושים יכול להיות טרקטור רב-תכליתי קומפקטי.



דגשים עיקריים:

- כושר הרמה של 3,500 ק"ג.
- ספיקה הידראולית של 42 ליטר/דקה או 50 ליטר/דקה.
- ארבע אפשרויות של PTO.

עבודות חצר משק ואסם, יישומי העמסה והובלה, עבודות שדה והרבה יותר - המשימות של טרקטור רב-תכליתי הן מגוונות מאוד. כשמדובר בנקודות הריתום של טרקטורי סדרת 4E החדשה, דבר אינו בלתי אפשרי. כמו בכל דגמי דויטץ-פאהר, הרתם האחורי מדויק מאוד ומאפשרת בקרה רגישה ביותר. הדבר מגדיל את מהירות הפעולה במידה רבה, כמו למשל בקצות השדה. הרתם יכול להרים עד 3,500 ק"ג. מערכת הזרועות של הרתם התלת-נקודתי מקטגוריה II זמינה עם קצוות של מפרקים כדוריים או ווי לכידה על זרועות הקישור העליונות והתחתונות, וכן מייצבים מכניים. המשמעות היא שאפשר להשתמש גם בכלים ייעודיים בעלי כוח רב. בנוגע לציוד ההידראולי, קיימת אפשרות לבחור בין משאבות מרכז פתוח בספיקה של 42 ליטר/דקה או 50 ליטר/דקה עבור יחידת בקרה אחת עד שלוש יחידות מאחור. ההיגוי מופעל על-ידי משאבה נפרדת בשתי



סביבת הנהג.
מבנה קומפקטי פוגש
נוחות אדירה.



תצוגת המידע החדשה מעניקה לנהג מבט ברור על כל תאי הפעולה, בצורה דיגיטלית ואנלוגית.



אמצעי הבקרה של תיבת ההילוכים, המצערת הידנית, הגדרות מהירות סיבובי המנוע, הרתם האחורי והבקרות ההידראוליות נמצאים בטווח גישה נוח מימין לנהג.



אמצעי הבקרה של בלם החניה ומפרש הכוח (PTO) נמצאים בטווח גישה נוח בצד שמאל.



כל התפקודים מסודרים בבירור תוך התחשבות מרבית בשיקולי הבטיחות והנוחות.



דגשים עיקריים:

- סביבת הנהג עוצבה מחדש.
- ארגון מחדש של הבקרות.
- תצוגת מידע חדשה על לוח המכשירים
- מרחב גדול יותר עבור הנהג

דויטץ-פאהר מתמקדת תמיד בנהג, ומעניקה עדיפות עליונה לנוחותו ולבטיחותו. גלגל ההגה ומושב הנוחות ניתנים לכוונון נפרד. קיים מרחב גדול כדי לאפשר לנהג לזוז באופן חופשי, במיוחד באזור הרגליים. מדרגות וידיות אחיזה בשני הצדדים של הטרקטור מקלים מאוד על העלייה על הטרקטור והירידה ממנו. אמצעי הבקרה סודרו מחדש, כשהם מאורגנים באופן הגיוני לפי שיעור השימוש בהם והם מזוהים בבירור בקוד צבעים. בלם החניה, בקרי ה-PTO והפעלת הינע ארבעה-גלגלים ממוקמים בצד שמאל של הנהג. בצד ימין נמצאים אמצעי הבקרה של תיבת ההילוכים ונעילת הדיפרנציאל, המצערת הידנית, הגדרות מהירות המנוע, בקרי הרתם האחורי ויחידות הבקרה ההידראוליות. תצוגת המידע המרכזית החדשה על לוח המכשירים מספקת לנהג מידע ברור אודות תנאי הפעולה של הטרקטור, בצורה דיגיטלית ואנלוגית. סדרת 4E החדשה מציעה כמובן שדה ראייה פנוי על כל אזור העבודה. הנהג יכול לראות כל דבר, גם במצבים קיצוניים. הדבר לא רק מאפשר עבודה יעילה יותר אלא גם משפר את הבטיחות. שטיח הרגליים החדש, העשוי מחומר מבודד, משפר את הנוחות, ומקטין למינימום את עצמת הרעש, הרעידות והחום המגיעים אל הנהג. עם סדרת 4E החדשה, חברת דויטץ-פאהר מוכיחה שוב עד כמה נוח יכול להיות טרקטור רב-תכליתי קומפקטי.



אחרי יום עבודה ארוך ומפרך בשדה עם
טרקטור מסדרה 4E, הנהג ישאף רק לדבר
אחד: ליום העבודה הבא!

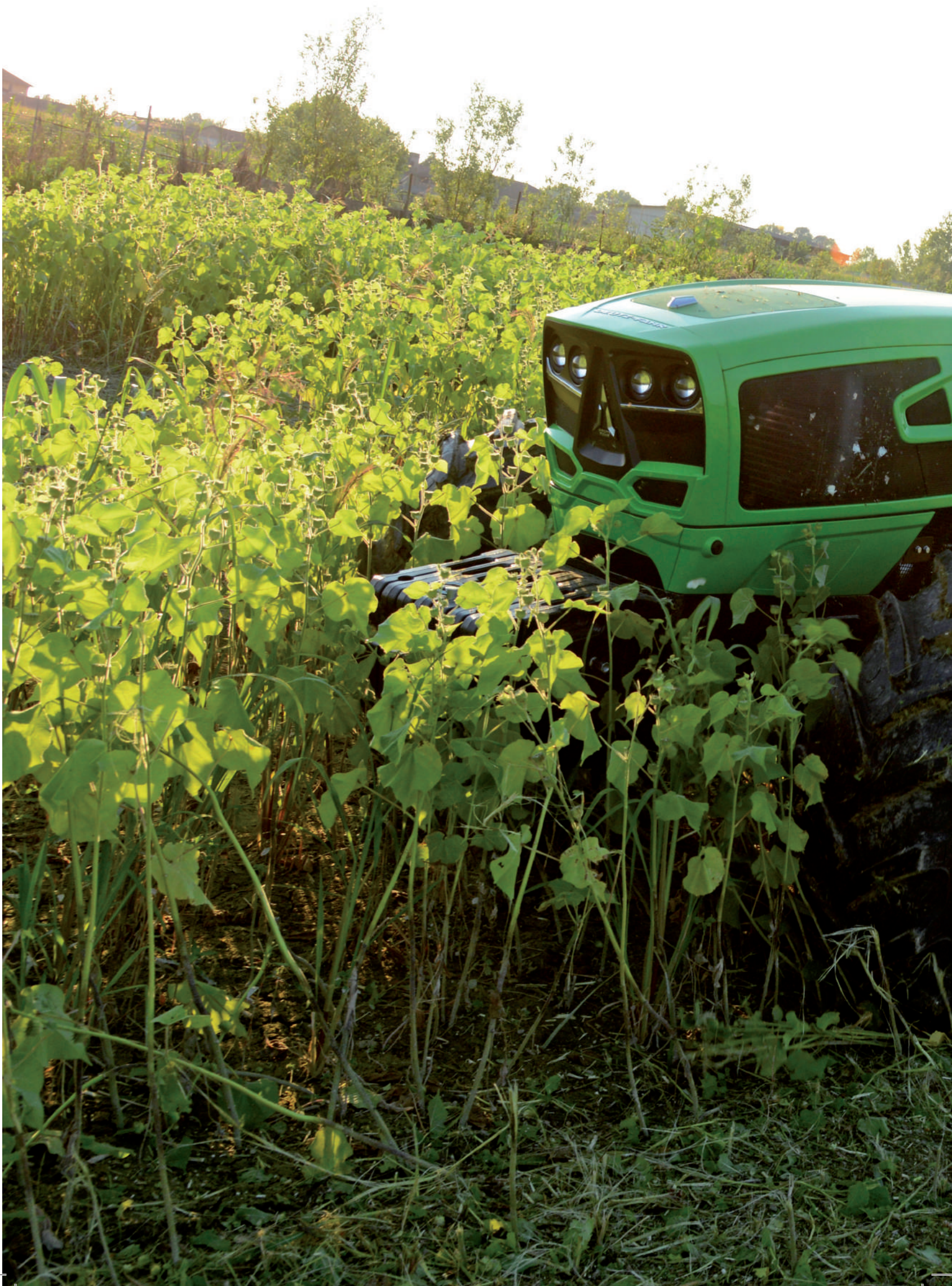

הנתונים הטכניים והתמונות הם בעלי אופי אינפורמטיבי. במסגרת הפיתוח המתמיד של המוצר לשופר התאמתו לצרכי הלקוחות, דוסי-פאהר שומרת לעצמה את הזכות לערוך את המפרטים של המוצרים שלה בכל עת וללא כל הודעה מוקדמת.

סדרה 4E				נתונים טכניים	
4100E	4090E	4080E	4070E		
תקן פליטת מזהמים III B / Tier 4				שלב / Tier	
SDF					
FARMotion					
2,887 / 3				מס' / סמ"ק	
●	●	●	●	גידוש טורבו עם קירור ביניים	
97 / 71	88 / 65	75 / 55.4	65 / 48	קו"ט / כ"ס	הספק מקסימלי (ECE R120) ב-2,000 סל"ד
92 / 67.3	84 / 61.6	75 / 55.4	65 / 48	קו"ט / כ"ס	הספק במהירות מנוע נקובה (ECE R120) ב-2,200 סל"ד
369	354	342	292	ניוטון-מ'	מהירות מנוע מרבית ב-1,600 סל"ד
27%	32%	43%	41%	%	הגדלת מומנט
●	●	●	●	בקרת מנוע אלקטרונית	
75				ליטר	
תיבת הילוכים מסוג Shuttle					
תיבת הילוכים Shuttle עם סנכרון מכני					
תיבת הילוכים ידנית					
-	-	●	●	תיבת הילוכים עם 4-הילוכים 12+3 עם הילוך זחילה (30 קמ"ש)	
-	-	○	○	תיבת הילוכים עם 4-הילוכים 8+8 ECO (30 קמ"ש)	
●	●	○	○	תיבת הילוכים עם 5-הילוכים 15+15 עם הילוך זחילה (40 קמ"ש)	
○	○	-	-	תיבת הילוכים עם 5-הילוכים ECO 15+15 עם הילוך זחילה (40 קמ"ש)	
מפרש כוח (PTO) אחורי					
הפעלה מכנית					
●	●	●	●	מהירות מפרש הכוח (PTO) 540 סל"ד	
-	-	●	●	מהירויות מפרש הכוח 540/540ECO סל"ד	
○	○	○	○	מהירויות מפרש הכוח 540/540ECO/1,000 סל"ד	
○	○	○	○	PTO מהירות קרקע	
סרן קדמי ואחורי					
הפעלה מכנית של הינע ארבעה גלגלים					
-	-	●	●	נועל דיפרנציאל מכני	
●	●	○	○	הפעלה אלקטרו-הידראולית של הינע ארבעה גלגלים	
●	●	○	○	הפעלה אלקטרו-הידראולית של נועל הדיפרנציאל	
בלמים והיגוי					
בלם חניה מכני					
○	○	○	○	בלם גרור הידראולי	
●	●	●	●	היגוי עם משאבה הידראולית ייעודית	
55°	55°	55°	55°	זווית נעילת היגוי	
רתם אחורי					
בקרת ממסרת ההרמה המכנית					
2,500	2,500	2,500	2,500	ק"ג	כושר ההרמה של הרתם האחורי
3,500	3,500	3,500	3,500	ק"ג	כושר ההרמה של הרתם האחורי עם צילינדרים הרמה נוספים
מערכת הידראולית					
50	50	42	42	ליטר/דקה	שיעור ספיקת המשאבה (סטנדרטית)
-	-	50	50	ליטר/דקה	שיעור ספיקת המשאבה (אופציונלית)
1-3	1-3	1-3	1-3	מס'	יחידות בקרה מכנית, אחוריות
פלטפורמה					
תצוגה דיגיטלית					
○	○	○	○	עמוד הגנה טלסקופי	
●	●	●	●	קשת הגנה מפני התהפכות מתקפלת	
מידות ומשקלים					
360/70 R24	360/70 R20	320/85 R20	280/85 R20	צמיגים קדמיים	
480/70 R30	420/70 R30	420/85 R28	380/85 R28	צמיגים אחוריים	
2,100	2,100	2,166 / 2,100	2,166 / 2,100	מ"מ	רוחב סרנים (A) (2WD / 4WD)
3,860	3,860	3,860	3,860	מ"מ	אורך מקסימלי (B)
2,498	2,473	2,473	2,448	מ"מ	גובה מקסימלי של קשת ההגנה מפני התהפכות (C)
2,005	1,823	1,840	1,782	מ"מ	רוחב (D)
3,000	3,000	2,800 / 3,000	2,800 / 3,000	ק"ג	משקל עצמי (2WD / 4WD)
5,050	5,050	3,800 / 5,050	3,800 / 5,050	ק"ג	משקל כולל מרבי מותר (2WD / 4WD)

●:סטנדרטי ס: אופציונלי -: לא זמין
*:סטנדרטי או אופציונלי, בהתאם לחבילה

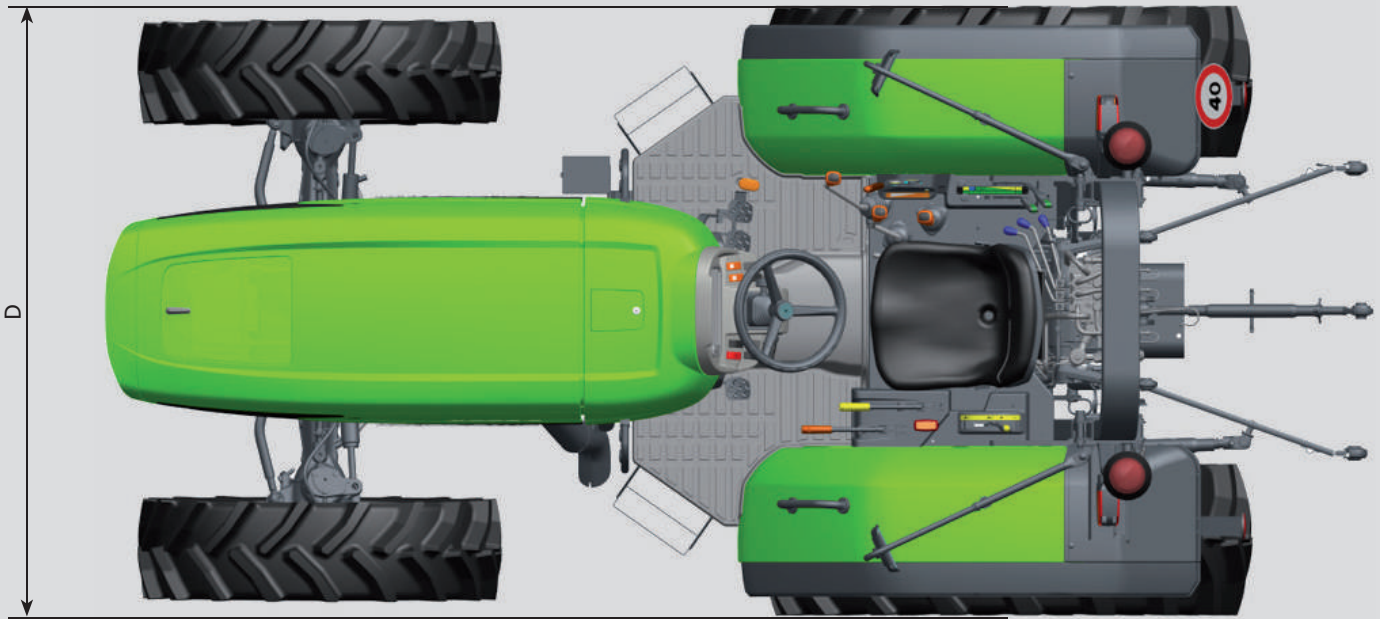
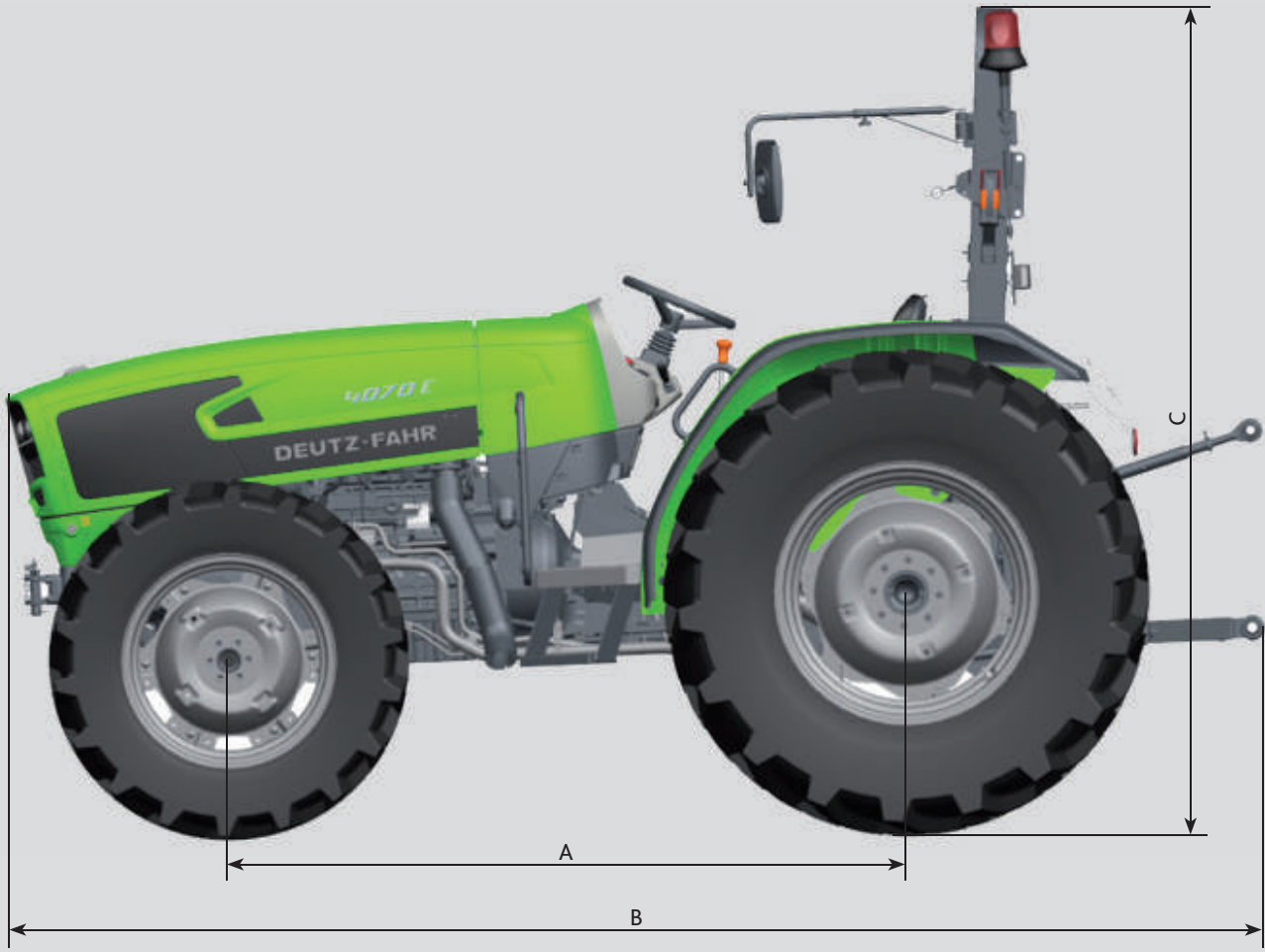



תורגם מפרסום 1-3.4-1-308.8104. קרית - שדר יצחק בע"מ, תיפס בישראל.



משרד: 03-7712097, כתובת: האורגים 27, חולון.
DEUTZ - FAHR Israel - דויטץ ישראל - 
www.carasso-ce.co.il